

"ЛЕРОМ" - это гарантия высокого качества и экологической безопасности продукции.
 Производство сертифицировано по Международному стандарту ISO 9001.
 Декларация ТПС №: RU D-RU. AE83.B.00001; RU D-RU. AE83.B.00002; RU D-RU. AE83.B.00003.

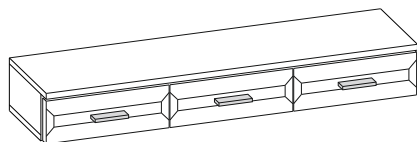

Россия, 442965, Пензенская область,
 г. Заречный, проезд Фабричный, 11,
 ООО "Мебельная компания "Лером"
 e-mail: Info@lerom.ru http://www.lerom.ru
 Тел./Факс: (8412) 65-33-01, 65-33-02, 65-33-03,
 65-33-04, 65-33-05
 Отдел сервиса: (8412) 65-33-06



АН-2851
202x1620x352

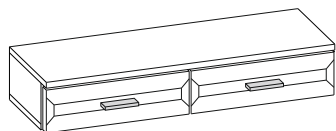

АН-2852
202x1260x352

Антресоль

**максимально допустимая
 нагрузка на антресоль 10 кг.**

ВНИМАНИЕ!
**Данные антресоли могут располагаться
 только между шкафами.**

**Крепление антресоли должно производиться с 2-х сторон через
 боковые стенки с помощью межсекционной стяжки.**

Инструкция
 по сборке и эксплуатации мебели

Уважаемые покупатели!

**Перед началом сборки необходимо проверить по комплектовочным
 ведомостям состав пакетов и комплекта фурнитуры.**

КОМПЛЕКТОВОЧНАЯ ВЕДОМОСТЬ					кол-во упаковок	
	*	наименование	размер	кол-во	АН-2851	АН-2852
Упаковка №4817	1	крышка	1621x346	1	1	-
	2	крышка	1621x330	1		
	3	боковая стенка	164x330	2		
	4	перегородка	164x316	2		
	5	задняя стенка ОДВП	180x532	2		
	6	задняя стенка ОДВП	180x540	1		
Упаковка №4818	1	крышка	1261x346	1	-	1
	2	крышка	1261x330	1		
	3	боковая стенка	164x330	2		
	4	перегородка	164x316	1		
	5	задняя стенка ОДВП	180x622	2		
Упаковка №4525	7	накладка ящика	176x536	3	1	-
Упаковка №4588		накладка ящика	176x626	2	-	1
Упаковка №3403	8	стенка ящика	307x122	6	1	-
	9	стенка ящика	474x122	3		
	10	дно ящика ОДВП	478x292	3		
Упаковка №3423	8	стенка ящика	307x122	4	-	1
	9	стенка ящика	564x122	2		
	10	дно ящика ОДВП	568x292	2		
	11	фурнитура		1	1	1

* - Номер позиции соответствует детали на схемах сборки

ПОРЯДОК СБОРКИ:

1. К боковым стенкам винтами 6,3x13 (8) крепим направляющие (3). К перегородке направляющие крепятся согласно схеме (рис. №2): в отверстия вставляются муфты (15), прикладываются монтажные планки (17), ставятся направляющие и приворачиваются винтами (16).
2. К боковым стенкам и перегородке за центральным ящиком приворачиваем уголок (14) (рис.№ 1).
3. В крышки (деталь №1) вворачивается дюбель эксцентриковой стяжки (1).
4. К 1 крышке (детали №1) крепим боковые стенки и перегородки, затем вставляем в пазы задние стенки (детали №4). Далее крепим вторую крышку.
5. Для крепления задней стенки (деталь №4) (предварительно измерив диагонали корпуса - значения диагоналей должны быть равными) используем фиксаторы (7), размещая их согласно схеме (рис. №4). Предварительно просверлив отверстия диаметром 2,5мм через фиксатор прикручиваем шурупом 4x16 (6).
6. По перегородке задние стенки прибиваются гвоздями (9) через скрепу (18).
7. Сверлом Ø12 мм просверливаем отверстие через уголок в стене на глубину 60 мм. Забивается анкер, через прижимную планку анкерным болтом крепим секцию к стене (рис.№ 3).
8. Сверлим сквозные отверстия диаметром 8 мм в соседних модулях под межсекционную стяжку (10), стягиваем композицию стяжкой.
9. Собранный ящик устанавливаем на направляющие.

(рис.№1) СХЕМА СБОРКИ ЭЛЕМЕНТА



СХЕМА КРЕПЛЕНИЯ НАПРАВЛЯЮЩИХ

(рис.№2)

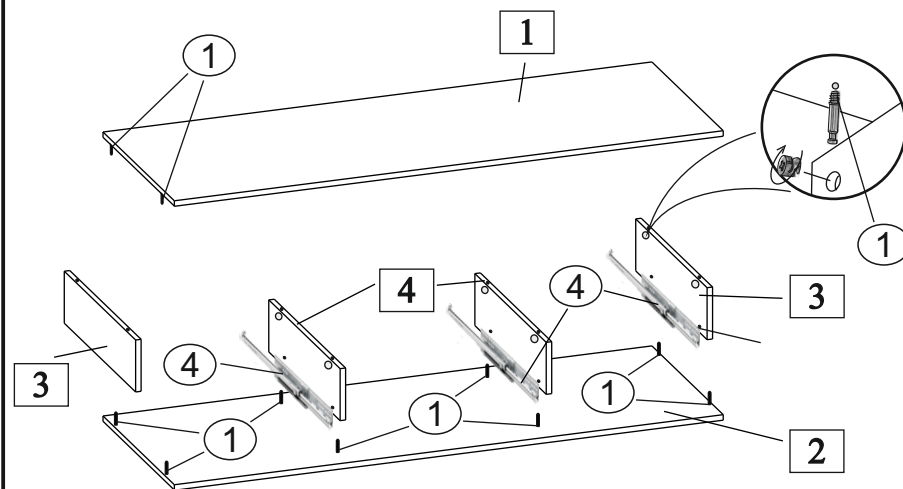
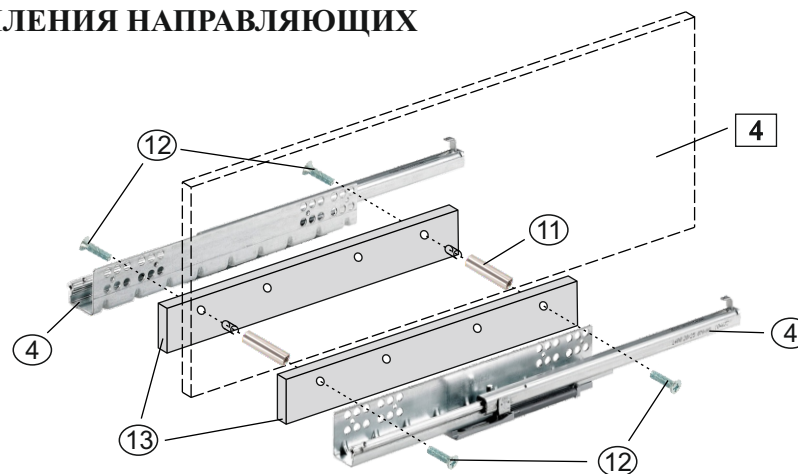

(рис.№4)

СХЕМА РАСПОЛОЖЕНИЯ ФИКСАТОРОВ

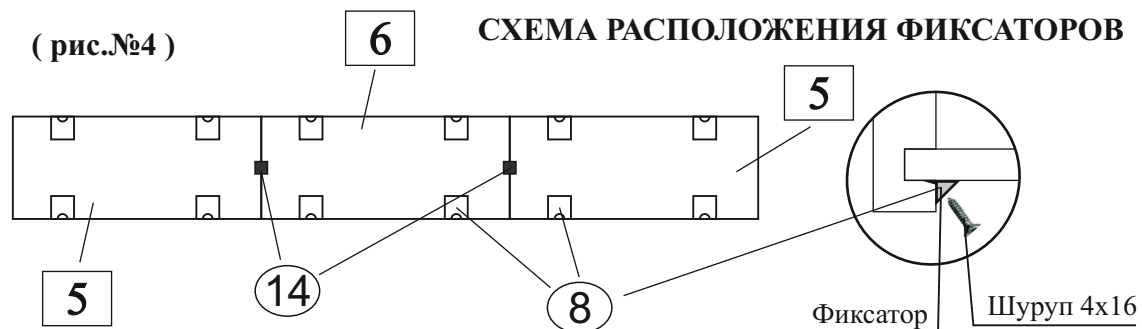

КОМПЛЕКТ ФУРНИТУРЫ

* АН-2851 АН-2852

 Стяжка эксцентриковая Н=13 (дюбель + эксцентрик+заглушка)	(1)	16	12
 Стяжка эксцентриковая Н=10 (дюбель + эксцентрик) ДЛЯ ЯЩИКОВ	(2)	12	8
 Ручка + винт М4х10	(3)	3+6	2+4
 Направляющая L=300	(4)	3	2
 Евровинт 7x50	(5)	6	4
 Ключ для евровинта	(6)	1	1
 Шуруп 4x16	(7)	26	17
 Фиксатор	(8)	24	16
 Евровинт 6,3x13	(9)	4	4
 Стяжка межсекционная 8x30	(10)	4	4
 Муфта резьбовая	(11)	4	2
 Винт 4x10	(12)	8	4
 Монтажная планка	(13)	4	2
 Скрепа для задн. стенок	(14)	2	1